

Tables

Mesas

Tables

Tische

ESSENS

design — Jonathan Prestwich



en – The **ESSENS** programme of tables comprises five types of 100% recyclable polyethylene bases for composing tables in an endless variety of formats. The bases are available in a wide variety of standard colours. They can optionally be painted in all the colours of the RAL chart, in both gloss and matt. The table tops are produced in an extensive range of materials and formats. It is possible to configure tables in a single piece or by sections in innumerable sizes. The desks can be equipped with different sockets, chargers, connections and cable management accessories.

es – El programa de mesas **ESSENS** está formado por cinco tipos de bases de polietileno 100% reciclable que permiten componer mesas con una infinita variedad de formatos. Las bases están disponibles en una amplia gama de colores estándar. Opcionalmente, las bases se pueden pintar en todos los colores de la carta RAL tanto en brillo como en mate. Las tapas se fabrican con una extensa variedad de materiales y formatos en una sola pieza o por tramos de medida infinita. Las mesas se pueden equipar con diferentes enchufes, cargadores, conexiones y accesorios de gestión de cableado.



fr – Le programme de tables **ESSENS** se compose de cinq types de bases en polyéthylène 100% recyclables qui permettent de composer des tables dans une variété infinie de formats. Les bases sont disponibles dans une large gamme de couleurs standards. En option, les bases peuvent être peintes dans toutes les couleurs de la carte RAL en brillant et mat. Les plateaux sont fabriqués avec une grande variété de matériaux et de formats en une seule pièce ou par sections de taille infinie. Les tables peuvent être équipées de différentes prises, chargeurs, connexions et accessoires de gestion de câblage.

de – Das **ESSENS**-Programm umfasst fünf Tischtypen mit Untergestellen aus 100 % recyclebarem Polyethylen, womit Tische in unendlich vielen Formatvarianten gebildet werden können. Die Untergestelle stehen in einer großen Anzahl von Standardfarben zur Verfügung. Sie können optional in sämtlichen Farben der RAL Palette matt oder glänzend lackiert werden. Die Tischplatten werden aus einer Vielzahl von Materialien und in zahlreichen Formaten hergestellt. So ist es möglich Tische aus einem Stück zu konfigurieren oder wiederum aus zahllosen Modulen verschiedener Größen. Die Schreibtische können mit verschiedenen Steckdosen, Ladegeräten, Anschlüssen und Kabelmanagementzubehör ausgestattet werden.





- en** — Nowadays, tables are expected to be versatile. A place, with plenty of room for all kinds of activities. Its sculptural essentiality allows for a truly modular and transversal collection of tables.
- fr** — De nos jours, les tables devraient être polyvalentes. Un lieu, avec beaucoup de place pour toutes sortes d'activités. En ajoutant des bases, les tables ESSENS peuvent se développer à n'importe quelle longueur.
- es** — Hoy en día, se espera que las mesas sean versátiles. Un espacio con mucho espacio para todo tipo de actividades. La forma esencial y escultórica permite crear una colección de mesas verdaderamente transversal y modular.
- de** — Heutzutage geht man davon aus, dass Tische vielseitig sind. Ein Ort, mit viel Platz für alle Arten von Aktivitäten. Seine skulpturale Wesentlichkeit ermöglicht eine wahrlich modulare und transversale Kollektion von Tischen.





INCLASS







en — The standard bases are finished in matt but optionally they can be painted with a gloss finish.

es — Las bases estándar van acabadas en mate pero opcionalmente se pueden pintar con acabado brillo.

fr — Les bases standards sont finies mates mais peuvent être peintes avec une finition brillante.

de — In der Standardausführung sind die Untergestelle matt lackiert, können jedoch auch glanz lackiert werden.





en – The ESSENS bases of diameter 500 and 650 allow the creation of round tables with large formats.

es – Las bases ESSENS de diámetro 500 y 650 permiten crear mesas redondas de grandes formatos.

fr – Les bases ESSENS de diamètre 500 et 650 permettent de créer des tables rondes de grands formats.

de – Die ESSENS Untergestelle mit Durchmesser von 500 und 650 mm ermöglichen Kreationen von runden Tischen mit großen Formaten.



INCLASS



INCLASS

Overview / Colección



60x60 - 80x80cm 60 - 90cm

Round table base Ø38cm - h 109
Base redonda Ø38cm - h 109



200x100cm 220x120cm 240x120cm 260x120cm 280x140cm 300x140cm



60x60 - 90x90cm 60 - 100cm

Round table base Ø38cm - h 72
Base redonda Ø38cm - h 72



400x140cm 500x140cm 600x140cm



100x100 - 120x120cm 120 - 140cm

Round table base Ø50cm - h 72
Base redonda Ø50cm - h 72



700x140cm 800x140cm

Oval table base - h72
Base oval - h 72



140x140 - 160x160cm 160 - 200cm

Round table base Ø65cm - h 72
Base redonda Ø65cm - h 72



Wire Management / Distribución del Cableado

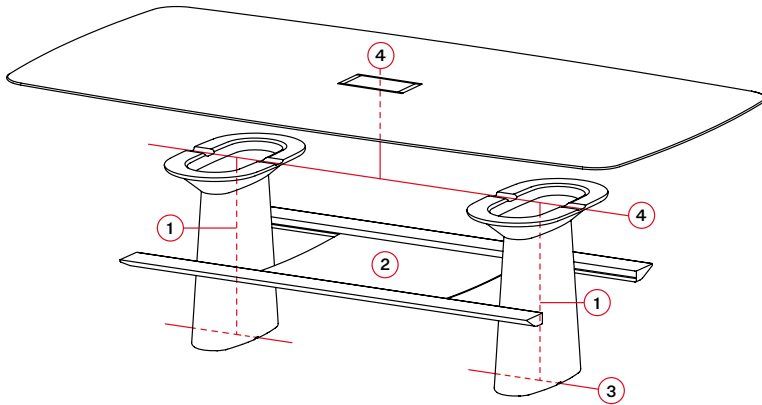

1

The inside of the bases can optionally be fitted with a cable management tube that allows the cables to be run from the table top to the floor through the base interior to fully conceal them.

Opcionalmente las bases pueden incorporar en su interior un tubo que permite llevar los cables desde la tapa de la mesa hacia el suelo por el interior de la base de modo oculto.

2

To adapt for today's new ways of working with laptops, tablets and mobile devices, the conference tables can have a net underneath the top for organizing adapters and cables.

Para adaptarse a las nuevas formas de trabajo con portátiles, tabletas y dispositivos móviles, las mesas de conferencias, pueden incorporar una malla textil bajo la tapa que permite la organización de adaptadores y cables.

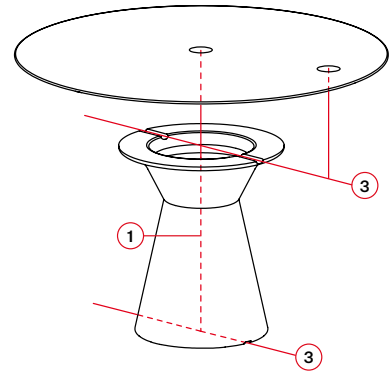

3

The bases are equipped with cable outlets at floor level both from the centre and through the sides.

Las bases incorporan salidas para cables al suelo desde el centro y los laterales.

4

The cables can be run through the base, both from the centre and from the sides.

Los cables pueden pasar a través de la base tanto desde el centro como desde los laterales.

Accessories / Accesorios



Built-in box w/hinged lid 2 schuko sockets + 2 usb
Caja 2 enchufes+2 USB con tapa abatible



Connecting tower unit with 4 Schuko plugs
Torre de conexiones con 4 enchufes Schuko



Double USB charger
Cargador USB doble



Wireless charger
Cargador inalámbrico



Grommet cover
Tapa pasacables



Schuko socket + USB
Enchufe schuko + USB

Base finihings / Acabados de base

STANDARD COLOURS



B00 - Black

G49 - Anthracite

G42 - Light grey

M82 - Stone

W01 - White

NATURAL ARTIFICIAL COMPOSED COLOURS



Rust brown

Concrete

METALIC PAINTED COLOURS



Copper

Gold

Silver

PAINTED COLOURS



P70 - Rose

O25 - Clay orange

M56 - Coffee brown

M82 - Stone

Y62 - Mustard

B00 - Black

G42 - Light grey

B44 - Sky blue

B36 - Navy blue

V16 - Turquoise

B40 - Marine green

W01 - White

* The painted colours are available in matt or gloss finishing.

Table Tops / Tapas de Mesa

**Marble**

Mármol

—
20 mm

Available in **Marquina black or Carrara white varieties.**

Disponibles en mármol natural en las variantes negro Marquina y blanco Carrara.

**Lacquered MDF**

MDF Lacado

—
22 mm

Available in any of the **lacquer colours of the INCLASS swatch card.**

Se acaban en cualquiera de los colores lacados del muestrario INCLASS.

**MDF / oak veneer**

MDF / chapa de roble

—
22 mm

Available in all of the **oak veneer stains of the INCLASS sample card.**

Se acaban con barnices acrílicos en todos los acabados de chapas de roble del muestrario INCLASS.

**HPL standard**

HPL estándar

—
12mm

Available in **soft textured white or black colour.**

Disponibles en color blanco o negro con textura soft.

**HPL Fenix NTM**—
12mm

Available in **black colour.**

Disponibles en color negro.

Finishes / Acabados

en

—

Bases: are available in all colours of the INCLASS polyethylene swatch card. On request the bases can also be painted with any of the RAL colours in matt or gloss.

Table tops: are available in a wide range of materials and finishes.

es

—

Bases: están disponibles en todos los colores de la carta de acabados de polietileno de INCLASS. Bajo pedido, las bases se pueden pintar en todos los colores de la carta RAL con acabado mate o brillo.

Encimeras: están disponibles con una amplia gama de materiales y acabados.

SUI

design — Carlos Tíscar



en – Designed by Carlos Tíscar, **sui** is a collection of versatile tables with a pure design that together with the wide range of sizes, finishes and accessories available is able to offer versatility of use in all kinds of public and private spaces. The **sui** tables are entirely manufactured with an aluminium frame that makes them light but sturdy and corrosion resistant at the same time. The system allows all different-sized tables to be created, from small side tables to large format work and meeting tables.

es – Diseñada por Carlos Tíscar, **sui** es una colección de mesas versátiles con un diseño puro que unido a la gran variedad de medidas, acabados y accesorios disponibles buscan la polivalencia de uso en todo tipo de espacios públicos y privados. Las mesas **sui** se fabrican íntegramente con una estructura de aluminio que las hacen ligeras pero sumamente robustas y resistentes a la corrosión. El sistema permite generar mesas de distintos tamaños, desde mesas auxiliares hasta mesas de trabajo y reunión de gran formato.



fr – Conçu par Carlos Tíscar, **sui** est une collection de tables polyvalentes avec un design pur, avec une variété de tailles, de finitions et d'accessoires qui cherchent la polyvalence d'utilisation dans tout espace public et privé. Les tables **sui** sont fabriquées intégralement avec une structure en aluminium qui les rend légères mais extrêmement robustes et résistantes à la corrosion. Le système peut créer des tables de tailles diverses, des tables basses aux tables de bureaux et de réunion à grand format.

de – **sui** von Carlos Tíscar entworfen, ist eine Kollektion von vielseitigen Tischen mit purem Design, die zusammen mit der breiten Palette an Größen, Oberflächen und Accessoires in der Lage ist, eine vielseitige Nutzung in allen Arten von öffentlichen und privaten Bereichen zu bieten. Die **sui** Tische sind komplett mit einem Aluminiumrahmen gefertigt, der sie gleichzeitig leicht, aber robust und korrosionsbeständig macht. Das System ermöglicht es, unterschiedlich große Tische zu gestalten, von kleinen Beistelltischen bis hin zu großformatigen Arbeits- und Besprechungstischen.







en — The system of special aluminium profiles frames the tabletop with great precision and this, along with the unusual connecting piece on the corners define the aesthetics of this collection.

es — El sistema exclusivo de perfiles de aluminio enmarca con gran precisión la encimera y junto con la original pieza de unión de las esquinas definen la estética de esta colección.

fr — Le système de traverses en aluminium encadre avec grande précision le plateau, et avec la pièce d'angle définissant l'esthétique de cette collection.

de — Das System der speziellen Aluminiumprofile umrahmt die Tischplatte mit großer Präzision und dies, zusammen mit dem ungewöhnlichen Verbindungsstück an den Ecken, definiert die Ästhetik dieser Kollektion.



en — The tables are available in three heights: coffee tables, standard-height tables and tables to accommodate stools. The tabletops, in all formats, are manufactured with a wide range of materials and finishes.

es — Las mesas están disponibles en tres alturas: mesas de centro, mesas de altura normal y mesas altas para taburetes. Las encimeras, en todos sus formatos, se fabrican con una amplia tipología de materiales y acabados.

fr — Les tables sont disponibles en trois hauteurs. Tables basses, tables de taille normale, tables mange-debout. Les plateaux dans tous les formats, existent dans un large éventail de matériaux et de finitions.

de — Die Tische sind in drei Höhen erhältlich. Als Beistelltisch, Tisch und Stehtisch. Die Tischplatten in allen Formaten werden mit einer Vielzahl von Materialien und Oberflächen hergestellt.

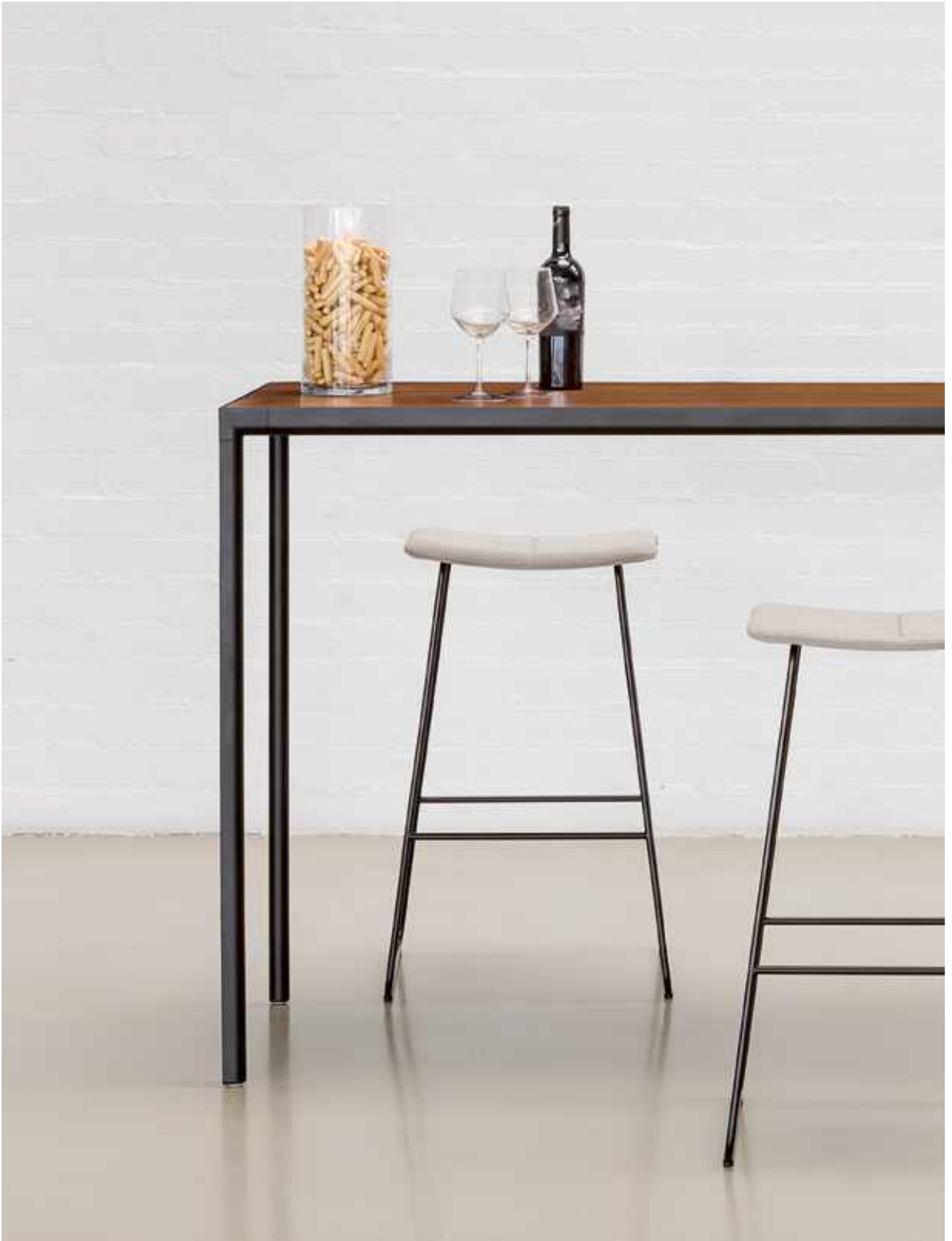

INCLASS





en – The special system of aluminium profiles that make up the frame allow large format tables for meeting or group working spaces to be created. The unique profile of the frame and the legs also allows several tables to be perfectly joined together. Tables of large format can also be made including recessed middle legs.

es – El especial sistema de perfiles de aluminio que configura la estructura permite generar mesas de gran formato ideales para espacios de reunión o de trabajo en grupo. El exclusivo perfil de la estructura y las patas permite además la unión perfecta de varias mesas. También se pueden fabricar mesas de gran formato con patas intermedias retranqueadas.

fr – Le système de profil d'aluminium unique qui forme la structure peut créer des tables de grand format idéales pour un espace de réunion ou de travail en groupe. Le profil exclusif de la structure et les pieds permettent également l'union parfaite de plusieurs tables. Les plateaux peuvent être de grand format avec des pieds intermédiaires en retrait.



INCLASS

Finishes / Acabados

en

Frames: can be finished in all colours of the INCLASS swatch card.

Table tops: The table tops are available in a wide range of materials and finishes.

es

Estructura: Las estructuras están disponibles en todos los colores del muestrario INCLASS.

Encimeras: están disponibles con una amplia gama de materiales y acabados.

Table Tops / Tapas de Mesa

Bilaminated 13mm
Bilaminado

Available in soft textured white colour.
Disponibles en color blanco con textura soft.

Lacquered MDF 13mm
MDF Lacado

Available in any of the lacquer colours of the INCLASS swatch card.
Se acaban en cualquiera de los colores lacados del muestrario INCLASS.

Compacmel 13mm
Compacmel

Available in all of the oak veneer stains of the INCLASS sample card.
Disponibles en color blanco con textura soft.

Oak veneer 13mm
Chapa de roble

Available in soft textured white or black colour.
Se acaban con barnices acrílicos en todos los acabados de chapas de roble del muestrario INCLASS.

White coloured 8mm tempered glass

Cristal templado blanco óptico

Overview / Colección



h 35cm



h 75cm



h 105cm

Top Formats / Formato de Tapas

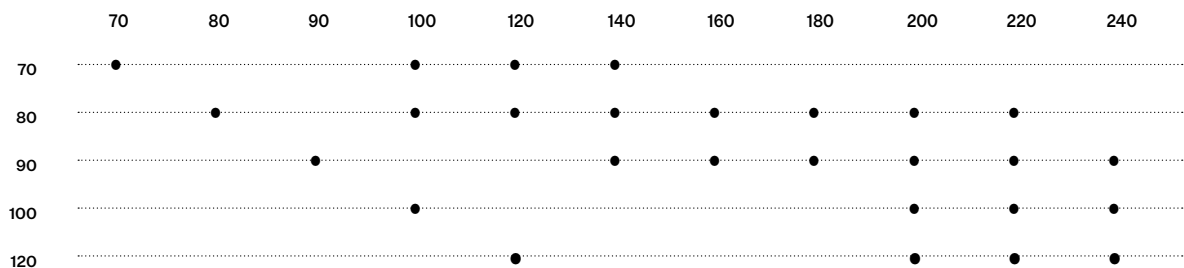

Accessories / Accesorios



—
Metallic pedestal on casters w/ 3 drawers
Buc metálico 3 cajones con ruedas



—
Upholstered seat for pedestal
Asiento tapizado para buc



—
Metallic pedestal on casters w/drawer + file drawer
Buc metálico 1 cajón + Archivo con ruedas



—
Leg w/ cable management groove
Pata con ranura pasacables



—
Undertop cable holder mesh
Malla inferior de cableado



—
Grommet cover matt chrome
Tapa pasacables cromo mate 80 mm



—
Velcro cable holder
 Sujeta cables de velcro



—
Unit w/ 3 schuko sockets
Caja con 3 enchufes



—
Connecting plate
Pinza de unión



—
Schuko socket w/cable management
Pasacables con enchufe



—
CPU holder
Soporte para CPU



—
Front panel
Panel frontal



—
Side table wing
Ala auxiliar mesa



SUI
Designed in Valencia
by Carlos Tiscar
www.carlostiscar.com

STIKS

design — Christophe Pillet



en – Designed by Christophe Pillet, the **STIKS** tables are given shape by combining an original central base of four wooden legs with table tops in different formats and materials. The base is produced in two heights of 40cm and 70cm and is made from natural oak wood. Their design allows them to be used in a variety of spaces and contexts.

es – Diseñadas por Christophe Pillet, las mesas **STIKS** se originan combinando una original base central de cuatro radios de madera con tapas de diferentes formatos y materiales. La base se fabrica con madera de roble natural y está disponible en dos alturas, 40cm y 75cm. Las mesas **STIKS** tienen un diseño transversal que permite su uso en espacios y contextos diversos.



fr – Conçues par Christophe Pillet, les tables **STIKS** naissent de la combinaison d'une base centrale à quatre branches en bois avec des plateaux en différents formats et matériaux. Le piètement est fabriqué en deux hauteurs, 40cm et 75cm, et en bois de chêne naturel. Le design permet son utilisation dans des espaces et contextes différents.

de – Die von Christophe Pillet entworfenen **STIKS** Tische werden durch die Kombination eines originellen Gestelle aus vier Holzbeinen mit Tischplatten in verschiedenen Formaten und Materialien gestaltet. Das Gestell wird in zwei Höhen von 40cm und 70cm hergestellt und ist aus Holz in Eiche natur gefertigt. Durch ihr Design können sie in verschiedenen Räumen und Kontexten eingesetzt werden.





INCLASS



en – The base is produced in two heights of 40cm and 70cm and is made from natural oak wood. The table tops can be lacquered or oak veneered.

es – La base se fabrica con madera de roble natural y está disponible en dos alturas, 40cm y 75cm. Las tapas pueden ir lacadas o chapadas en roble.

fr – Le piètement est fabriqué en deux hauteurs, 40cm et 75cm, et en bois de chêne naturel. Les plateaux peuvent être laqués ou plaqués chêne.

de – Das Gestell wird in zwei Höhen von 40cm und 70cm hergestellt und ist aus Holz in Eiche natur gefertigt. Die Tischplatten können lackiert oder Eiche furniert werden.



INCLASS

Overview / Colección



—
h 75cm

● Ø70 cm Ø90 cm
Ø80 cm Ø100 cm



—
h 40cm

● Ø60 cm Ø70 cm
Ø80 cm

Table Tops / Tapas de Mesa



Lacquered MDF
MDF Lacado

—
22 mm

Available in any of the lacquer colours of the INCLASS swatch card. Se acaban en cualquiera de los colores lacados del muestrario INCLASS.



Bilaminated
Bilaminado

—
22 mm

Available in soft textured white colour. Disponible en color blanco con textura soft.



Oak veneer
Chapa de roble

—
22 mm

Available in all of the oak veneer stains of the INCLASS sample card. Se acaban con barnices acrílicos en todos los acabados de chapas de roble del muestrario INCLASS.



Marble
Mármol

—
20 mm

On request natural marble tops are also available in Marquina black or Carrara white varieties. Disponibles bajo pedido en mármol natural en las variantes negro Marquina y blanco Carrara.



HPL standard
HPL estándar

—
12mm

Available in soft textured white or black colour. Disponibles en color blanco o negro con textura soft.

Finishes / Acabados

en

—

Bases: the oak bases are available in all of the oak stains and lacquered colours of the INCLASS sample card.

Table tops: are available in a wide range of materials and finishes.

es

—

Bases: se acaban en todos los acabados de chapas de roble y colores lacados del muestrario INCLASS.

Encimeras: están disponibles con una amplia gama de materiales y acabados.



STIKS
Designed in Paris
by Christophe Pillet
www.christophepillet.com

STELLA

design — Studio INCLASS



en – **STELLA** is a collection of tables in a timeless, essential and light design. Rich in possibilities of use, it is perfect for fitting into any ambiente, whether contract, office or a domestic setting. **STELLA** is available in two heights and with round or square tops in different sizes and materials. Both the tops and the structures are produced in the broad range of finishes from the **INCLASS** sample book.

es – **STELLA** es una colección de mesas de diseño atemporal, esencial y ligero. Rica en posibilidades de uso, es perfecta para integrarse en cualquier ambiente contract, oficina o doméstico. **STELLA** está disponible en dos alturas y con encimeras redondas o cuadradas de diferentes tamaños y materiales. Tanto las tapas como las estructuras se fabrican en la amplia gama de acabados del muestrario **INCLASS**.



fr – **STELLA** est une collection de tables intemporelles, essentielles et légères. Grâce à ses vastes possibilités d'utilisation il s'agit d'une collection qui peut s'intégrer dans tous les type d'environnement contract, bureau ou résidentiel. **STELLA** est disponible en deux hauteurs avec plateaux ronds ou carrés de tailles et de matériaux différents. Les plateaux aussi bien que les structures sont fabriqués dans une large gamme de finitions du nuancier **INCLASS**.

de – **STELLA** ist eine Kollektion von Tischen in einem zeitlosen, essentiellen und leichten Design. Reich an Nutzungsmöglichkeiten, ist sie perfekt für den Einsatz in jedem Ambiente, ob im Objekt, Büro oder in privaten Bereichen. **STELLA** ist in zwei Höhen und mit runden oder quadratischen Tischplatten in verschiedenen Größen und Materialien erhältlich. Sowohl die Tischplatten als auch die Untergestelle werden in der breiten Palette der Oberflächen aus dem **INCLASS** Musterbuch hergestellt.





INCLASS



INCLASS

Overview / Colección



Table base Ø83cm, height 75cm
Base para mesa Ø83cm, altura 75cm

80x80cm
90x90cm

Ø100 cm
Ø120 cm



Table base Ø73cm, height 75cm
Base para mesa Ø73cm, altura 75cm

60x60 cm
70x70 cm

Ø80 cm
Ø90 cm



Table base Ø73cm, height 40cm
Base para mesa Ø73cm, altura 40cm

60x60cm
70x70cm

Ø80 cm
Ø90 cm

Finishes / Acabados

en

Bases: in all colours of the INCLASS swatch card or in chrome. The bases with chrome column have a polished aluminium base.

Table tops: are available in a wide range of materials and finishes.

es

Bases: están disponibles en todos los colores de la carta de acabados metálicos de INCLASS o en cromo. Las bases con columna cromada llevan la base de aluminio pulido.

Encimeras: están disponibles con una amplia gama de materiales y acabados.

Table Tops / Tapas de Mesa



Lacquered MDF
MDF Lacado
—
22 mm

Available in any of the lacquer colours of the INCLASS swatch card. Se acaban en cualquiera de los colores lacados del muestrario INCLASS.



Bilaminated
Bilaminado
—
22 mm

Available in soft textured white colour. Disponible en color blanco con textura soft.



Oak veneer
Chapa de roble
—
22 mm

Available in all of the oak veneer stains of the INCLASS sample card. Se acaban con barnices acrílicos en todos los acabados de chapas de roble del muestrario INCLASS.



Marble
Mármol
—
20 mm

On request natural marble tops are also available in Marquina black or Carrara white varieties. Disponibles bajo pedido en mármol natural en las variantes negro Marquina y blanco Carrara.



HPL standard
HPL estándar
—
12mm

Available in soft textured white or black colour. Disponibles en color blanco o negro con textura soft.

FLAT

design — Studio INCLASS



en – **FLAT** tables arise from the combination of different table tops with central column bases. The bases are manufactured in two heights and are available in two sizes in either a round or square version. These bases are finished in chrome or polyester paint in all colours of the **INCLASS** colour samples. The table tops are available in a wide range of formats and can be manufactured with different materials such as: bi-laminated board, compact, lacquered mdf, natural oak veneer or marble.

es – La mesas **FLAT** nacen de la combinación de diferentes tapas con bases de columna central. Las bases se fabrican en dos alturas, están disponibles en dos tamaños y en formato redondo o cuadrado. Se acaban en cromo o con pintura de poliéster en todos los colores del muestrario **INCLASS**. Las tapas de las mesas están disponibles en una amplia gama de formatos y se pueden fabricar con tablero bilaminado, compacto, mdf lacado en colores, chapa de roble natural o marmol.



fr – Les tables **FLAT** proviennent de la combinaison de différents plateaux avec un piètement à colonne centrale. Les pieds existent en deux hauteurs, en deux tailles et en format rond ou carré. Ces pieds sont finies en chrome ou peinture polyester dans toutes les couleurs du nuancier métal **INCLASS**. Les plateaux des tables existent dans une large gamme de formats et peuvent être fabriqués en mélamine, en compact, en mdf laquées ou placage de chêne naturel ou marbre.

de – **FLAT** Tische entstehen aus der Kombination verschiedener Tischplatten mit zentralem Säulengestell. Die Gestelle werden in zwei Höhen gefertigt und sind in zwei Größen in einer runden oder quadratischen Version erhältlich. Diese Gestelle sind in Chrom oder Polyesterfarbe in allen Farben der **INCLASS** Farbmusterkarte ausgeführt. Die Tischplatten sind in einer Vielzahl von Formaten erhältlich und können als Bi-Laminatplatte, Kompaktplatte oder MDF lackiert oder natürlichen Eichenfurnier oder Marmor hergestellt werden.







Finishes / Acabados

en

–

Bases: in all colours of the INCLASS swatch card or in chrome. The bases with chrome column have a matt stainless steel bezel covering the plate.

Table tops: are available in a wide range of materials and finishes.

es

–

Bases: están disponibles en todos los colores de la carta de acabados metálicos de INCLASS o en cromo. Las bases con columna cromada llevan una tapa de acero inoxidable satinado cubriendo el plato.

Encimeras: están disponibles con una amplia gama de materiales y acabados.

INCLASS

Overview / Colección



—
49cm square base - h 105
 Base cuadrada de 49cm - h 105



—
49cm round base - h 105
 Base redonda de 49cm - h 105



—
49cm square base - h 75
 Base cuadrada de 49cm - h 75



—
49cm round base - h 75
 Base redonda de 49cm - h 75



—
65cm round base - h 75
 Base redonda de 65cm - h 75



Top formats / Formatos de tapa



Bilaminated
 Bilaminado
 —
 22 mm

Available in soft textured white colour.
 Disponible en color blanco con textura soft.



Lacquered MDF
 MDF Lacado
 —
 22 mm

Available in any of the lacquer colours of the INCLASS swatch card.
 Se acaban en cualquiera de los colores lacados del muestrario INCLASS.



Oak veneer
 Chapa de roble
 —
 22 mm

Available in all of the oak veneer stains of the INCLASS sample card.
 Se acaban con barnices acrílicos en todos los acabados de chapas de roble del muestrario INCLASS.



HPL standard
 HPL estándar
 —
 12mm

Available in soft textured white or black colour.
 Disponibles en color blanco o negro con textura soft.



Marble
 Mármol
 —
 20 mm

On request natural marble tops are also available in Marquina black or Carrara white varieties.
 Disponibles bajo pedido en mármol natural en las variantes negro Marquina y blanco Carrara.

MALIBU

design — Studio INCLASS



en – The **MALIBU** collection is made up of tables that are available in three heights and with round or square table tops in different sizes. The metallic bases are finished in chrome or polyester paint in all colours from the **INCLASS** colour samples. The table tops can be manufactured in bi-laminated, compact board or mdf lacquered in a range of colours or in varnished natural oak veneer. Their versatile and neutral design, together with the wide range of finishes available allow their integration into the most diverse projects.

es – La colección **MALIBU** está formada por mesas disponibles en tres alturas y con tapas redondas o cuadradas en diferentes medidas. Las bases metálicas se acaban en cromo o con pintura de poliéster en todos los colores del muestrario **INCLASS**. Las tapas se pueden fabricar con tablero bilaminado, tablero compacto, tablero de mdf lacado en colores o de chapa de roble natural barnizada. Su diseño versátil y neutro, junto con la amplia variedad de acabados disponibles facilitan su integración en los proyectos más diversos.



fr – La collection **MALIBU** se compose de tables disponibles en trois hauteurs avec plateaux ronds ou carrés dans différentes tailles. Les pieds métalliques sont finis en chrome ou en peinture polyester dans toutes les couleurs du nuancier **INCLASS**. Les plateaux peuvent être fabriqués en mélamine, compact, mdf laqué ou placage de chêne naturel. Sa conception polyvalente et neutre, avec la grande variété de finitions existantes facilite leur intégration dans la plupart des projets.

de – Die **MALIBU**-Kollektion besteht aus Tischen, die in drei Höhen und mit runden oder quadratischen Tischplatten in verschiedenen Größen erhältlich sind. Die Metallgestelle werden in Chrom oder Polyesterfarbe in allen Farben aus den **INCLASS** Farbmusterkarte gefertigt. Die Tischplatten können als Bi-Laminatplatte, Kompaktplatte oder MDF lackiert in verschiedenen Farben oder in lackiertem Natureichenfurnier hergestellt werden. Ihr vielseitiges und neutrales Design sowie die breite Palette an Oberflächen ermöglichen die Integration in die unterschiedlichsten Projekte.





INCLASS

Overview / Colección



Table base height 103cm
Base de 103cm para mesa



Table base height 75cm
Base de 75cm para mesa



Table base height 38cm
Base de 38cm para mesa



Finishes / Acabados

en

Bases: in all colours of the INCLASS swatch card or in chrome. The bases with chrome column have a polished aluminium base.

Table tops: are available in a wide range of materials and finishes.

es

Bases: están disponibles en todos los colores de la carta de acabados metálicos de INCLASS o en cromo. Las bases con columna cromada llevan la base de aluminio pulido.

Encimeras: están disponibles con una amplia gama de materiales y acabados.

Top formats / Formatos de tapa



Bilaminated
Bilaminado
—
22 mm

Available in soft textured white colour.

Disponible en color blanco con textura soft.



Lacquered MDF
MDF Lacado
—
22 mm

Available in any of the lacquer colours of the INCLASS swatch card.

Se acaban en cualquiera de los colores lacados del muestrario INCLASS.



Oak veneer
Chapa de roble
—
22 mm

Available in all of the oak veneer stains of the INCLASS sample card. Se acaban con barnices acrílicos en todos los acabados de chapas de roble del muestrario INCLASS.



HPL standard
HPL estándar
—
12mm

Available in soft textured white or black colour.

Disponibles en color blanco o negro con textura soft.



Marble
Mármol
—
20 mm

On request natural marble tops are also available in Marquina black or Carrara white varieties.

Disponibles bajo pedido en mármol natural en las variantes negro Marquina y blanco Carrara.

MOON

design — Studio INCLASS



en – The **MOON** collection is made up of occasional tables with a four spoke central base and round table tops of 60cm or 80cm. The metallic bases are available in chrome or in any colours from the **INCLASS** colour samples. The table tops are available in a wide range of lacquered colours or in varnished natural oak veneer.

es – La colección **MOON** está formada por mesas auxiliares con base central de cuatro radios y tapas redondas de 60cm o 80cm. Las bases metálicas se acaban en todos los colores del muestrario **INCLASS** o en cromo. Las tapas están disponibles en una amplia variedad de colores lacados o en chapa de roble natural barnizado en diferentes acabados.



fr – La collection **MOON** se compose de tables d'appoint avec pied à quatre branches et plateaux en deux tailles, 60cm et 80cm. Les pieds métalliques existent dans toutes les couleurs du nuancier métal **INCLASS** ou chrome. Les plateaux existent dans une grande variété de couleurs laquées ou en placage de chêne naturel.

de – Die **MOON** Kollektion besteht aus Beistelltischen mit Zentralgestell mit vier Auslegern und runden Tischplatten 60cm oder 80cm Durchmesser. Die Metallgestelle sind in chrom oder jeder Farbe aus der **INCLASS** Musterfarbkarte erhältlich. Die Tischplatten sind in einer breiten Farbpalette lackiert erhältlich oder in Eiche furniert.





INCLASS

Overview / Colección



—
Occasional table Ø80cm
 Mesa auxiliar Ø80cm



—
Occasional table Ø60cm
 Mesa auxiliar Ø60cm

Finishes / Acabados

en

—
Bases: are available in all the colours of the INCLASS swatch card.

Table tops: are available in a wide range of materials and finishes.

es

—
Bases metálicas: están disponibles en todos los colores del muestrario INCLASS.

Tapas: están disponibles en una amplia gama de materiales y acabados.

Top formats / Formatos de tapa



Lacquered MDF
 MDF Lacado
 —
 22 mm

Available in any of the lacquer colours of the INCLASS swatch card.
 Se acaban en cualquiera de los colores lacados del muestrario INCLASS.



Oak veneer
 Chapa de roble
 —
 22 mm

Available in all of the oak veneer stains of the INCLASS sample card.
 Se acaban con barnices acrílicos en todos los acabados de chapas de roble del muestrario INCLASS.

NUME

design — Studio INCLASS



en – **NUME** is a collection of occasional tables with adjustable or fix height, designed for flexible use in diverse spaces and contexts. The adjustable height allows it to be used next to a sofa, an armchair or a chair. The table tops are available in three round formats: 40cm, 50cm and 60cm or in rectangular format 35x55cm. The table tops are produced in oak veneer, lacquered mdf, white hpl, black hpl or in black hpl FENIX NTM. For an easy integration in all kinds of spaces and projects, the metallic bases can be finished in all colours of the **INCLASS** swatch card .

es – **NUME** es una colección de mesas auxiliares de altura regulable o fija diseñada para un uso flexible en espacios y contextos diversos. El ajuste de altura permite su uso junto a un sofá, un sillón o una silla. Las tapas de las mesas están disponibles en tres formatos redondos 40cm, 50cm y 60cm o en formato rectangular de 35x55cm. Las tapas se fabrican con chapa de roble, mdf lacado en colores, hpl blanco, hpl negro o hpl FENIX NTM color negro. Para poder integrarse en todo tipo de espacios y proyectos, las bases metálicas están disponibles en todos los colores del muestrario **INCLASS**.



fr – **NUME** est une collection de tables d'appoint à hauteur réglable ou fixe conçues pour une utilisation flexible dans divers espaces et contextes. La hauteur réglable permet de l'utiliser à côté d'un canapé, d'un fauteuil ou d'une chaise. Les tables sont produites dans un format rond en trois tailles: 40cm, 50cm et 60cm ou rectangulaire 35x55cm. Les plateaux de table sont disponibles en placage de chêne, en MDF laqué, hpl blanc, hpl noir ou en FENIX NTM noir. Les bases métalliques peuvent être finies avec l'une des couleurs du nuancier **INCLASS** pour une intégration facile dans tous les types d'espaces et de projets.

de – **NUME** ist eine Kollektion von Beistelltischen wahlweise höhenverstellbar oder mit fixem Untergestell, die sich für den flexiblen Einsatz in diversen Räumen und Umfeldern eignen. Die einstellbare Höhe gestattet es, den Tisch gleichermaßen neben einem Sofa, Sessel oder Stuhl aufzustellen. Die Tische mit runden Tischplatten werden in drei Größen mit den Durchmessern 40, 50 und 60cm sowie viereckig, mit den Abmessungen 35x55cm, hergestellt. Die Tischplatten sind in Eichenfurnier, als lackierte MDF-Platte, HPL weiß, HPL schwarz oder als „FENIX NTM“ Hochdrucklaminatplatte erhältlich. Die Untergestelle aus Metall sind erhältlich in sämtlichen Farben der **INCLASS** Farbmusterkarte und lassen sich so einfach in allen Arten von Räumen integrieren und für diverse Projekte verwenden.





INCLASS



en – NUME tables are available in a wide variety of colors and can be fix or adjustable in height.

es – Las mesas NUME están disponibles en una amplia variedad de colores y pueden ser fijas o regulables en altura.

fr – Les tables NUME existent dans une large gamme de couleurs et peuvent être fixes ou réglables en hauteur.

de – NUME Tische sind in den unterschiedlichsten Farben erhältlich und können in der Höhe fixiert oder verstellbar sein.





INCLASS

Overview / Colección



—
Side table Ø60cm
 Mesa auxiliar Ø60cm



—
Side table Ø50cm
 Mesa auxiliar Ø50cm



—
Side table Ø40cm
 Mesa auxiliar Ø40cm



—
Rectangular side table
 Mesa auxiliar rectangular

Finishes / Acabados

en

—
Bases: are available in all the colours of the INCLASS swatch card.

Table tops: are available in a wide range of materials and finishes.

es

—
Bases metálicas: están disponibles en todos los colores del muestrario INCLASS.

Tapas: están disponibles en una amplia gama de materiales y acabados.

Table Tops / Tapas de Mesa



Lacquered MDF
 MDF Lacado
 —
 22 mm

Available in any of the lacquer colours of the INCLASS swatch card.
 Se acaban en cualquiera de los colores lacados del muestrario INCLASS.



HPL Fenix NTM
 —
 12mm

Available in black colour.
 Disponible en color negro.



Oak veneer
 Chapa de roble
 —
 22 mm

Available in all of the oak veneer stains of the INCLASS sample card.
 Se acaban con barnices acrílicos en todos los acabados de chapas de roble del muestrario INCLASS.



HPL standard
 HPL estándar
 —
 12mm

Available in soft textured white or black colour.
 Disponibles en color blanco o negro con textura soft.

LAN

design — Studio INCLASS



en – **LAN** tables have been designed to be a practical accessory for sofas and armchairs. They can be used as a support for a laptop, tablet, for taking notes or simply a place to leave a coffee cup. The surfaces are manufactured in mdf lacquered in a huge range of colours or in natural oak veneer. The metallic legs are also finished in all colours from the **INCLASS** colour samples. The wide range of finishes available allow the tables to be combined with all types of sofas and chairs.

es – Las mesas auxiliares **LAN** han sido diseñadas para ser un práctico accesorio de sofás y sillones. Un elemento donde poder trabajar con el portátil, la tablet, tomar notas o sencillamente dejar la taza de café. Las tapas se fabrican con mdf lacado en múltiples colores o con chapa de roble natural. Los pies metálicos se acaban también en todos los colores del muestrario **INCLASS**. La amplia gama de acabados existentes permite combinar las mesas con todo tipo de sofás y butacas.



fr – Les tables d'appoint **LAN** ont été conçues en tant qu'accessoire pratique pour les canapés et les fauteuils. Un élément qu'on peut utiliser pour travailler avec un ordinateur, une tablette, prendre des notes ou tout simplement poser la tasse de café. Les plateaux sont en mdf laqué en plusieurs couleurs ou en placage de chêne naturel. Les pieds existent dans toutes les couleurs du nuancier métal **INCLASS**. La large gamme de finitions permet de combiner ces tables avec tous les canapés et fauteuils.

de – **LAN** Tische sind als praktisches Accessoire für Sofas und Sessel konzipiert. Es ist ein Element, das zur Ablage von Laptop, Tablet, für Notizen dient oder auch einfach nur eine Tasse Kaffee abzustellen. Die Tischplatten werden in einer großen Farbpalette lackiert oder in natürlichem Eichenfurnier hergestellt. Auch die Metallgestelle sind in allen Farben aus der **INCLASS** Farbmusterkarte gefertigt. Die große Auswahl an Oberflächen ermöglicht es, die Tische mit allen Arten von Sofas und Stühlen zu kombinieren.





INCLASS

Overview / Colección



—
LAN side table
 LAN mesa auxiliar



—
LAN XL side table
 LAN XL mesa auxiliar

Finishes / Acabados

en

—
Bases: are available in all the colours of the INCLASS swatch card.

Table tops: are available in a wide range of materials and finishes.

es

—
Bases metálicas: están disponibles en todos los colores del muestrario INCLASS.

Tapas: están disponibles en una amplia gama de materiales y acabados.

Table Tops / Tapas de Mesa



—
Lacquered MDF
 MDF Lacado

—
 22 mm

Available in any of the lacquer colours of the INCLASS swatch card.
 Se acaban en cualquiera de los colores lacados del muestrario INCLASS.



—
MDF / oak veneer
 MDF / chapa de roble

—
 22 mm

Available in all of the oak veneer stains of the INCLASS sample card.
 Se acaban con barnices acrílicos en todos los acabados de chapas de roble del muestrario INCLASS.

INCLASS